

SCHEDA TECNICA PRODOTTO

COD. PRODOTTO

REVISIONE

RIFERIMENTO

Blocco in calcestruzzo presso-vibrato



Tabella dimensioni nominali

COD. Prodotto	Dimensioni			Peso				Tipologia	Colori
	A (cm)	B (cm)	H (cm)	Pz/mq	Pz/Ped	Kg/Ped	Kg/pz		
BL5020	50	20	16	12,5	80	1420	17,5	Standard, Impermeabili, Alleggeriti con argilla espansa	Grigio, Rosso, Giallo, Salmone, Antracite.
BL5020R	50	20	16	12,5	80	1420	17,5		
BL5016	50	16	20	10	72	1540	21		
BL5010	50	10	20	10	108				
BL4030	40	30	20	12,5	36				
BL4020	40	20	20	12,5	72				
BL5030	50	30	14	14					

Voce di Capitolato

Muratura di tamponamento eseguita con Blocchi Architettonici presso-vibrati in calcestruzzo, con dimensioni modulari (AxHxB) con superficie Facciavista Liscia, colorati ed idrofugati in pasta, prodotti da azienda certificata secondo la norma ISO 9001:2000. I blocchi devono avere una densità del calcestruzzo a secco non superiore a 1900 kg/m³ ±10%.

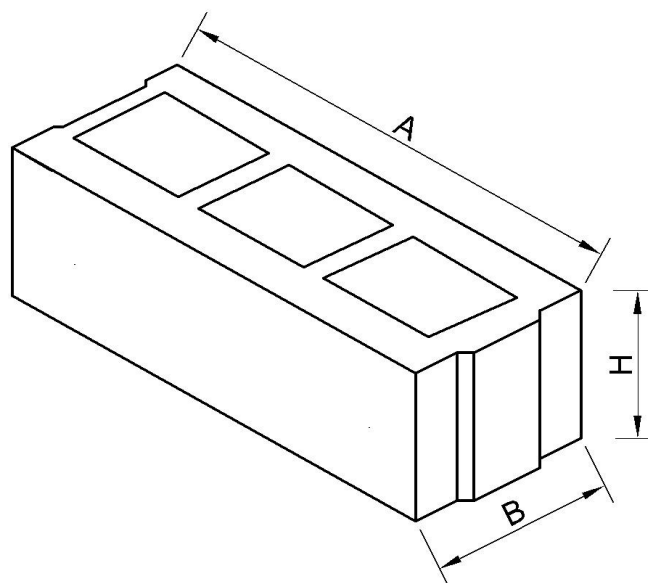
I manufatti devono essere marcati CE secondo la norma UNI EN 771-3, ed avere le seguenti caratteristiche:

- Stabilità dimensionale per umidità 0,285 mm/m
- Aderenza 1,5 N/mm²
- Reazione al fuoco A1
- Assorbimento capillare 0,8 g/m²*sec
- Conduttività termica 0,59 W/mk

Panges Prefabbricati S.r.l.

Sede Amm.va: Via Tenente Tropeano 29 – 89027 Sant'Eufemia d'Aspromonte (RC)

Stabilimento: Zona Industriale C/da Deluzza – Melicuccà (RC)

Telefono & Fax : 0966/337312 E-mail: vendite@panges.com